

■ PRO-10 PB | CHANFREINEUSE POUR TUBES



La PRO 10 PB est une chanfreineuse pour tubes portable à usage intensif. Les mandrins auto-centrant permettent une mise en place rapide et précise avant usinage.

La PRO 10 PB est capable d'effectuer le chanfreinage externe classique, en "J", ou interne ainsi que le dressage des bords. Toutes ces opérations d'usinage sont rapides et faciles.

Suivant les préférences et les conditions d'utilisation la PRO 10 PB peut être équipée au choix avec un moteur de qualité, pneumatique ou électrique, puissant et à couple élevé.

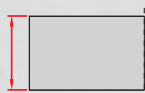
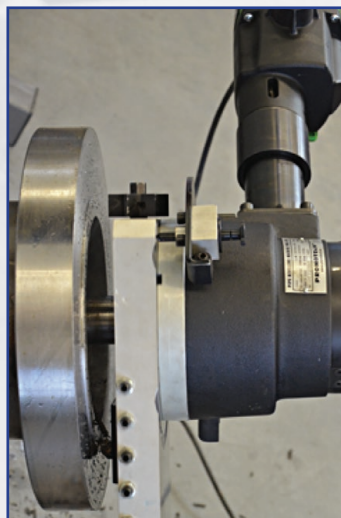
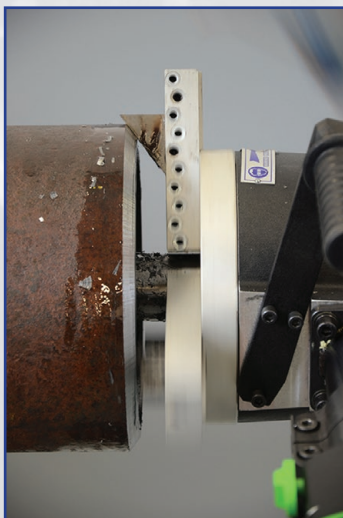

Epaisseur
maxi 15 mm



Ø interne 84-269mm
38-84 mm (en option)
ou 270-349mm (en option)



Dressage



Chanfreinage
externe



Chanfreinage
interne



Chanfreinage en "J"
(en option)

Capacités du PRO 10 PB

Large choix d'accessoires pour des applications variées, notamment le dressage des brides et chanfreinage de tubes ovalisés.

La PRO 10 PB peut être équipée d'accessoires optionnels suivant les besoins et préférences du client.



Spécifications	PRO-10 PB avec moteur électrique	PRO 10 PB avec moteur pneumatique
Moteur électrique	1.8 kW	-
Alimentation	110-120 V / 50-60 Hz ou 220-240 V / 50-60 Hz	-
Vitesse de rotation nominale	Vitesse 1-12 à 29rpm Vitesse 2-41 à 96rpm	- -
Moteur pneumatique	-	1,8 kW
Pression d'air	-	0,6 MPa
Débit d'air	-	1750 NL/min
Vitesse de rotation à vide	-	17 rpm
Vitesse de rotation nominale	-	9 rpm
∅ interne mini	84mm (3.31"); 38mm - en option	84mm (3.31"); 38mm - en option
∅ interne maxi	269mm (10.59"); 349mm (13.74") - en option	269mm (10.59"); 349mm (13.74") - en option
∅ externe maxi	273mm (10.75"); 355mm (13.98") - en option	273mm (10.75"); 355mm (13.98") - en option
Epaisseur tube maxi	15 mm (0.59")	15 mm (0.59")
Poids (inclusif moteur)	35.9 kg (79 lbs)	33 kg (73 lbs)

Dimensions

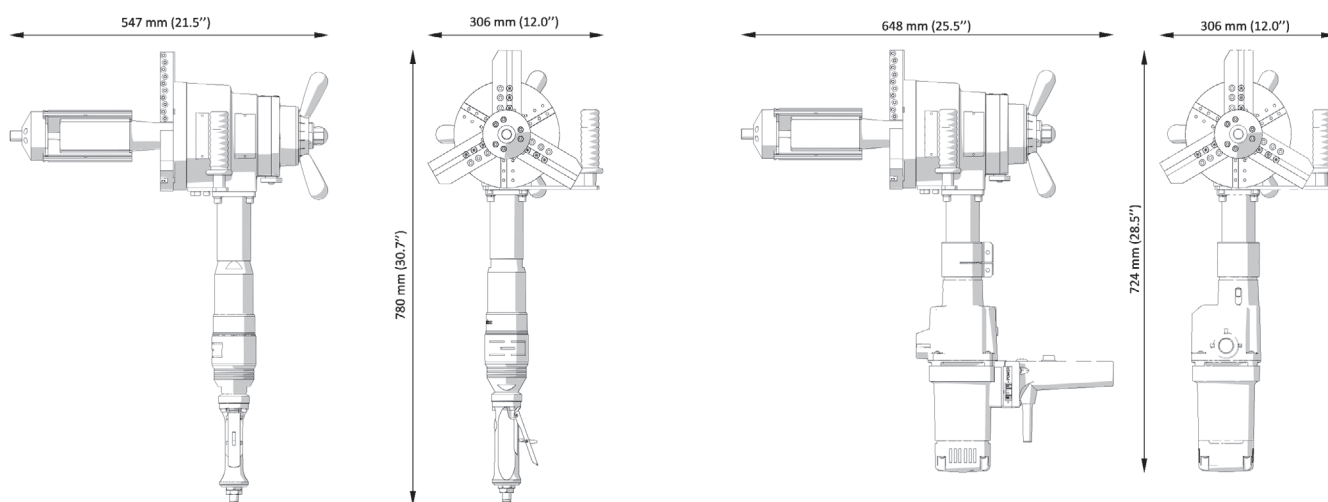

PRO-10 PB avec moteur pneumatique

PRO-10 PB avec moteur électrique

Kit standard livré avec:

- PRO-10 PB (sans moteur, ni outils de coupe)
- Caisse en métal
- Mandrin auto-centrant standard pour tubes diamètre interne \varnothing 84 - 269mm (3.31-10.59")
- Mâchoires (1,2,3,4,5,6) et adaptateur 3 jeux
- Jeu d'outils
- Flacon pour liquide refroidissement
- Manuel de l'opérateur

Référence: UKS-0200-10-00-01-1



Accessoires optionnels



Moteur électrique 230 V
Référence: SLN-000094

Moteur électrique 115 V prise US
Référence: SLN-000102

Moteur électrique 115 V prise UK
Référence: SLN-000120



Moteur pneumatique
Référence: ZSP-0200-03-00-00-0

Kit de connexion pour moteur électrique
Référence: ZST-0200-99-01-00-0

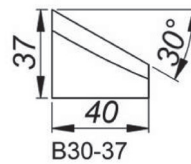
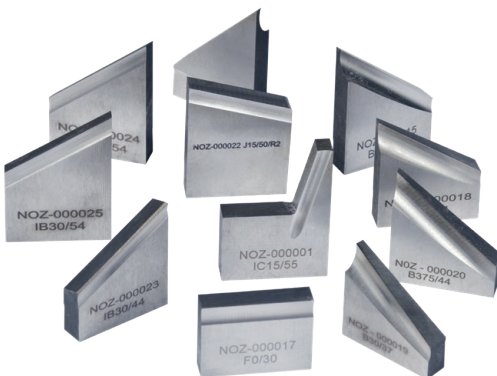

30° Outils de coupe chanfrein,
Hauteur 37 mm [B30/37]
Référence: NOZ-000019

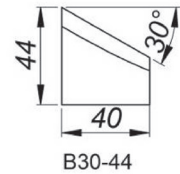

30° Outils de coupe chanfrein,
Hauteur 44 mm [B30/44]
Référence: NOZ-000018

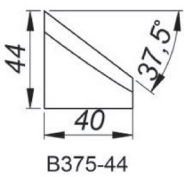

37.5° Outils de coupe chanfrein,
Hauteur 44 mm [B375/44]
Référence: NOZ-000020

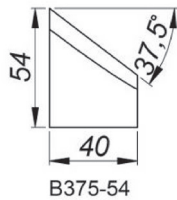

37.5° Outils de coupe chanfrein,
Hauteur 54 mm [B375/54]
Référence: NOZ-000015

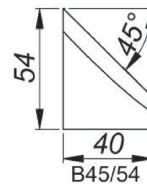

45° Outils de coupe chanfrein,
Hauteur 54 mm [B45/54]
Référence: NOZ-000021

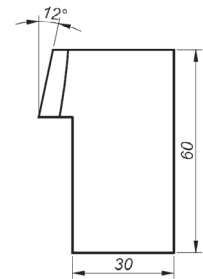

12° Outil de coupe special, Hau-
teur 60 mm
Référence: NOZ-000086

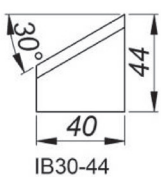

30° Outil de coupe chanfrein interne,
Hauteur 44 mm [IB30/44]
Référence: NOZ-000023

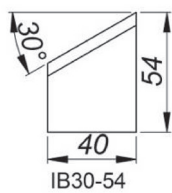

30° Outil de coupe chanfrein interne,
Hauteur 54 mm [IB30/54]
Référence: NOZ-000025

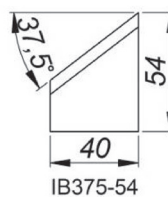

37.5° Outil de coupe chanfrein interne,
Hauteur 54 mm [IB375/54]
Référence: NOZ-000024

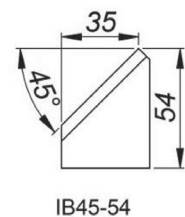

45° Outil de coupe chanfrein interne,
Hauteur 54 mm [IB45/54]
Référence: NOZ-000026

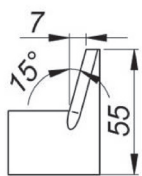

IC15-55

15° Outil de coupe rectification interne,
Hauteur 55 mm [IC15/55]
Référence: NOZ-00001

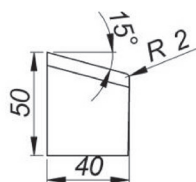

J15-50-R2

15° Outil de coupe chanfrein en "J",
Hauteur 50 mm, Rayon 2mm [J15/50/R2]
Référence: NOZ-000022

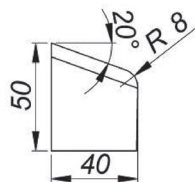

J20/50/R8

20° Outil de coupe chanfrein en "J",
Hauteur 50 mm, Rayon 8mm [J20/50/R8]
Référence: NOZ-000016

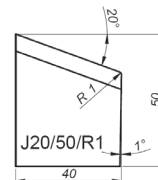

J20/50/R1

20° Outil de coupe chanfrein en "J",
Hauteur 50 mm, Rayon 8mm [J20/50/R1]
Référence: NOZ-000085

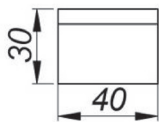

F0-30

Outil de dressage des bords,
Hauteur 30 mm [F0/30]
Référence: NOZ-000017

Des outils de coupe sur mesure sont disponibles sur demande.
Possibilité d'outil de coupe avec traitement de surface pour augmenter sa durée de vie.



Mandrin petit modèle incluant les mâchoires
I,II, III, IV pour tubes ϕ interne
38 – 86mm (1.5 to 3.39")
Référence: ZSP-0200-05-00-02



Kit d'extension pour ϕ externe de 355mm (14") incluant
3 porte-outils et mâchoires 7, 8, 9, 10, 11
Recommandé pour épaisseur de tube jusqu'à
7mm (0.26")
Référence: ZST-0200-13-00-02



Mandrin gros modèle pour tubes
 ϕ interne 126 – 296mm (5 à 11.65")
avec mâchoires standards, et tubes
 ϕ interne 219 – 376mm (8.62 à 14.80")
avec kit d'extension en option
Référence: TRZ-0200-99-00-00-0

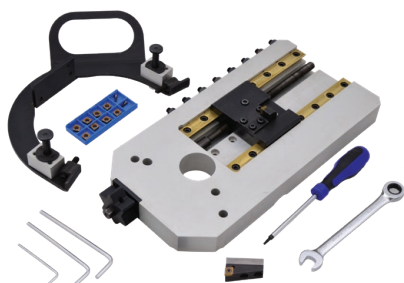

Kit de dressage de brides
Référence: PRK-0447-00-00-02

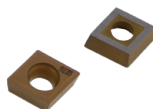

Insert de dressage de brides
Référence: PLY-000533

Diamètre bride	90–508 mm (3.54–20")
Course de dressage automatique	180.5 mm (7.11")
Diamètre des pièces en rotation	569.4 mm (22.42")
ϕ interne tube	84–269mm (3.31–10.59") avec le mandrin standard 219–376 mm (8.62–13.74") avec le mandrin gros modèle
Avance par rotation	0.33 mm (0.013", avec une came engagée) 0.66 mm (0.026", avec deux cames engagées)

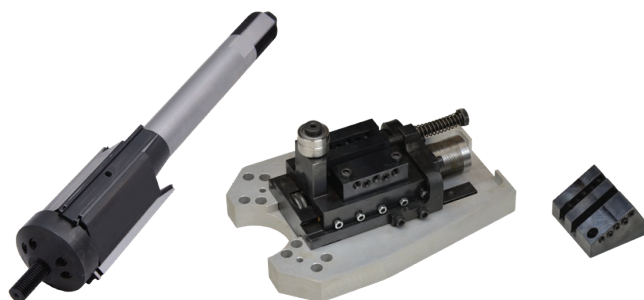

Kit pour tubes ovalisés incluant un mandrin pour tubes ϕ interne 126 – 296mm (5 à 11-5/8")
Référence: PRK-0463-00-00-01



Filter Régulateur Lubrificateur
Référence: ZST-000021



PROMOTECH Sp. z o.o.
ul. Elewatorska 23/1, 15-620 BIAŁYSTOK, POLAND
tel. (+48 85) 678 34 05, fax (+48 85) 662 78 77
marketing@promotech.eu www.promotech.eu

Votre revendeur local:

