

## RAIL TUG | CHARIOT SOUDAGE ET COUPAGE

Le Rail Tug est un chariot digital conçu pour la mécanisation des procédés de soudage et de coupage thermique. Grâce à l'entraînement par crémaillère et la régulation électronique de la vitesse, le Rail Tug assure une géométrie de cordon précise et conforme aux spécifications, réduisant ainsi le coût du „sursoudage” et la quantité de métal d'apport.

Le Rail Tug peut être utilisé sur des tôles et réservoirs avec rayon minimum de 5 m à l'aide des rails semi-flexibles, ou sur des application de tubes à l'aide d'anneaux.

Les rails Hi-Flex conviennent pour des applications sur surfaces courbées ou irrégulières avec un rayon minimum de 750 mm (30”).

Des anneaux standards sont disponibles pour diamètres de 200 mm (8”) à 3000 mm (10 ft).

L'utilisation d'un système sous vide permet aux rails d'être fixés à des surfaces non-ferreuses (inox, aluminium, etc.).

Le Rail Tug est une solution économique pour un grand nombre d'application sur tôles plates ou cintrés, et tubes.

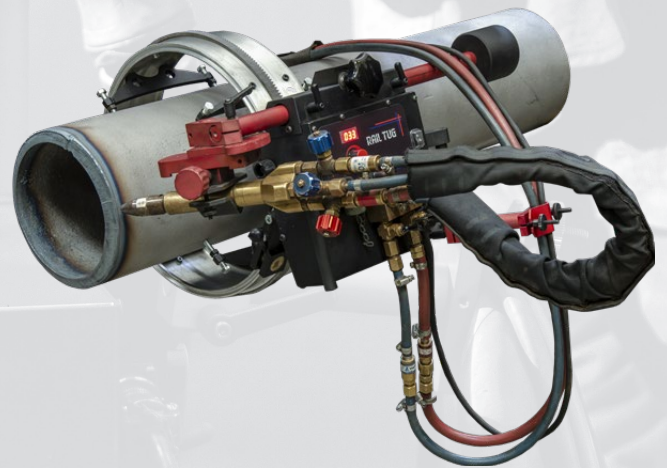

### Applications:

- Fabrication de remorques
- Citernes
- Réservoirs pétrole
- Réservoirs eau
- Appareils à pression
- Ponts métalliques
- Charpente métallique
- Tours de construction
- Soudage de panneaux
- Transformateurs
- Chantiers navals
- Toute application nécessitant des soudures longues



Soudage continu



Vitesse horizontale  
10-200 cm/min



Vitesse verticale  
10-200 cm/min



Anneaux pour diamètre  
externe de 200 mm (8”)  
à 3 m (10 ft)



Rail Hi Flex pour  
diamètre externe  
minimum de 1500 mm



Le rayon minimum  
pour rail semi-flexible  
est de 5 m (16 ft)

Le Rail Tug peut travailler en toutes positions, sur des pièces ferromagnétiques et non magnétiques grâce à l'entraînement par crémaillère et rails équipés de supports à aimants ou à ventouses.

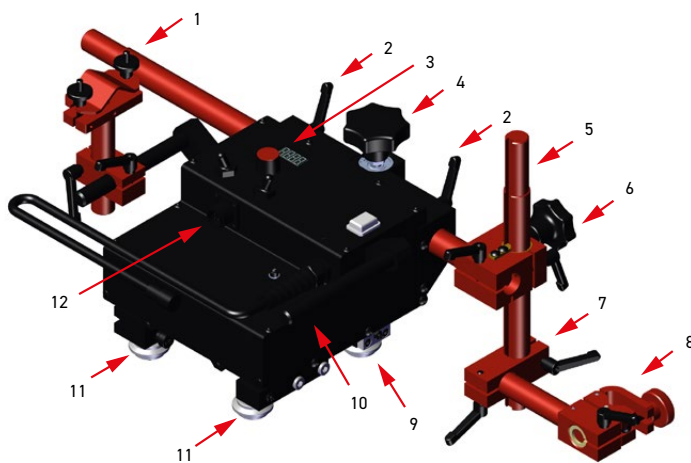
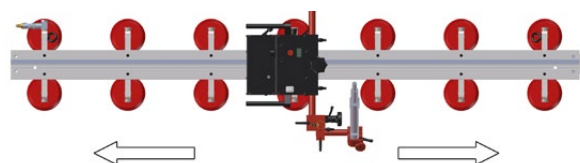
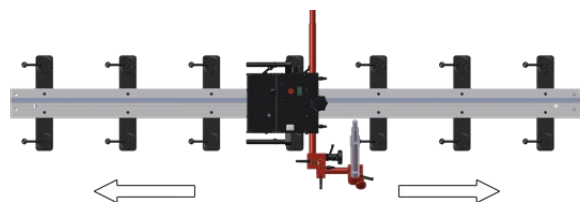
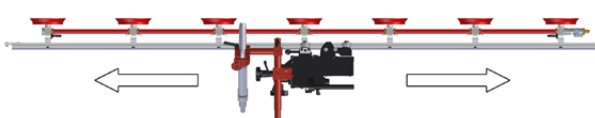
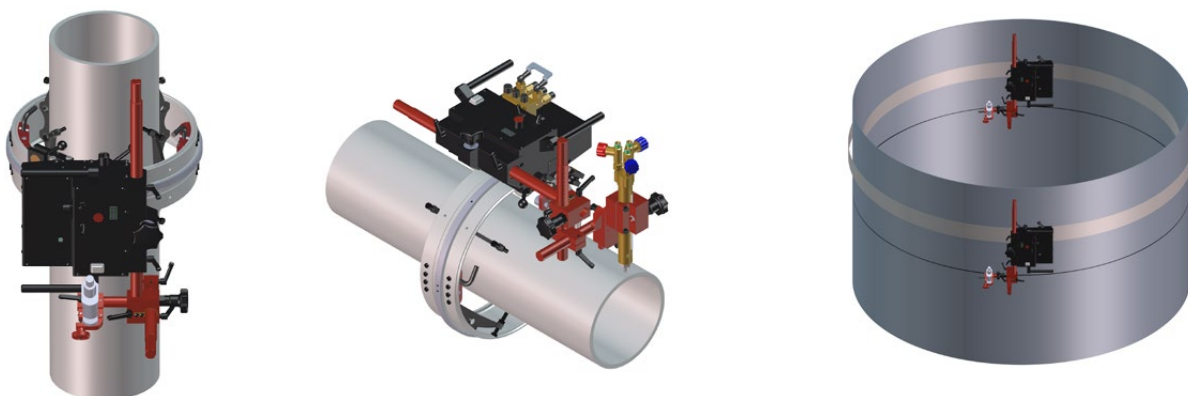

- |  |                                  |
|--|----------------------------------|
| 1. Bras à crémaillère 540 mm (21")                               | 7. Noix de serrage avec manettes |
| 2. Manettes de blocage du bras                                   | 8. Support de torche avec pince  |
| 3. Panneau de commande   | 9. Galet de guidage              |
| 4. Bouton d'ajustement crémaillère                               | 10. Poignée                      |
| 5. Support à crémaillère de 300 mm (12") avec course 180 mm (7") | 11. Galet de guidage ajustable   |
| 6. Réglage hauteur   | 12. Prise de commande soudage    |

## ■ Caractéristiques et avantages principaux

- Conception compacte et légère
- Circuit de régulation en boucle et moteur avec codeur, pour une vitesse d'avance plus précise
- Entraînement crémaillère et pignon
- Maîtrise de l'énergie de soudage et moins de déformations
- Moins de pertes de consommables - évite le „sur”soudage
- Afficheur digital pour le pré réglage de la vitesse d'avance
- Amorçage automatique de l'arc de soudage lors du démarrage
- Oxycoupage et coupage plasma possible avec accessoires en option
  - Anneaux pour diamètres externes de 200 mm (8") à 3 m (10 ft)
  - Rails Hi-Flex sur de diameters à partir de 1500 mm (59") et plus
  - Les rails semi-flexibles peuvent être courbés à un rayon minimum de 5 m (16 ft) sans déformation permanente
- Pince de serrage rapide de torches de diamètres 16-22 mm (0.63-0.87"); ou jusqu'à 35 mm (1.38") en option
- Positionnement de torche précise avec les glissières en croix
- Alimentation externe 85-250V
- Améliore les conditions de travail - réduit l'exposition de l'opérateur à la chaleur et aux fumées

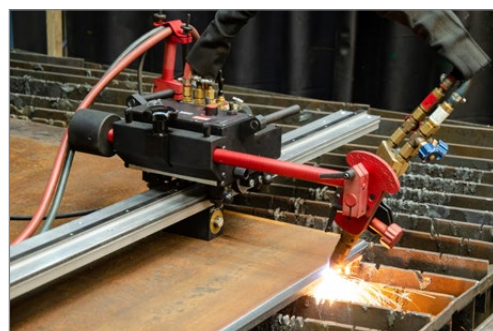

## ■ Accessoires inclus:



Cordon alimentation 3 m (9,7 ft)  
PWD-0466-18-00-00-0 (230 V CEE)  
PWD-0466-16-00-00-0 (115 V USA)  
PWD-0466-23-00-00-0 (230 V UK)



Cordon de commande de l'arc de 6.5 m (21 ft)  
KBL-0466-17-00-00-0



Bras avec crémaillère 540 mm (21")  
RAM-0525-07-00-00-0



Support faisceau  
UCW-0523-05-01-00-0



Noix de crémaillère  
ZSP-0475-62-00-00-0



Support 300 mm (12") avec course  
de 180 mm (7")  
RAM-0523-17-00-00-0



Noix de serrage avec manettes  
KST-0525-11-00-00-0



Support torche court avec pince  
UCW-0476-20-00-00-0

## Accessoires optionnels:

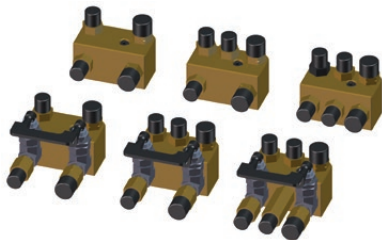
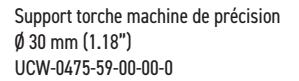
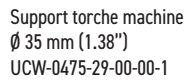
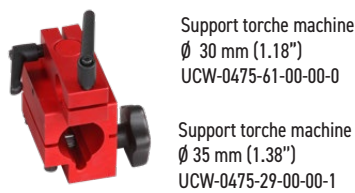
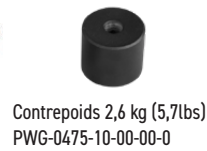

Collecteur	Métrique	Impérial
Collecteur 2x2	RZD-0475-64-00-00-0	RZD-0475-68-00-00-0
Collecteur 2x3	RZD-0475-63-00-00-0	RZD-0475-67-00-00-0
Collecteur 3/3	RZD-0475-74-00-00-0	RZD-0475-73-00-00-0
Collecteur 2x2 avec vanne d'arrêt	RZD-0475-65-00-00-0	RZD-0475-70-00-00-0
Collecteur 2/3 avec vanne d'arrêt	RZD-0475-66-00-00-0	RZD-0475-69-00-00-0
Collecteur 3/3 avec vanne d'arrêt	RZD-0475-72-00-00-0	RZD-0475-71-00-00-0

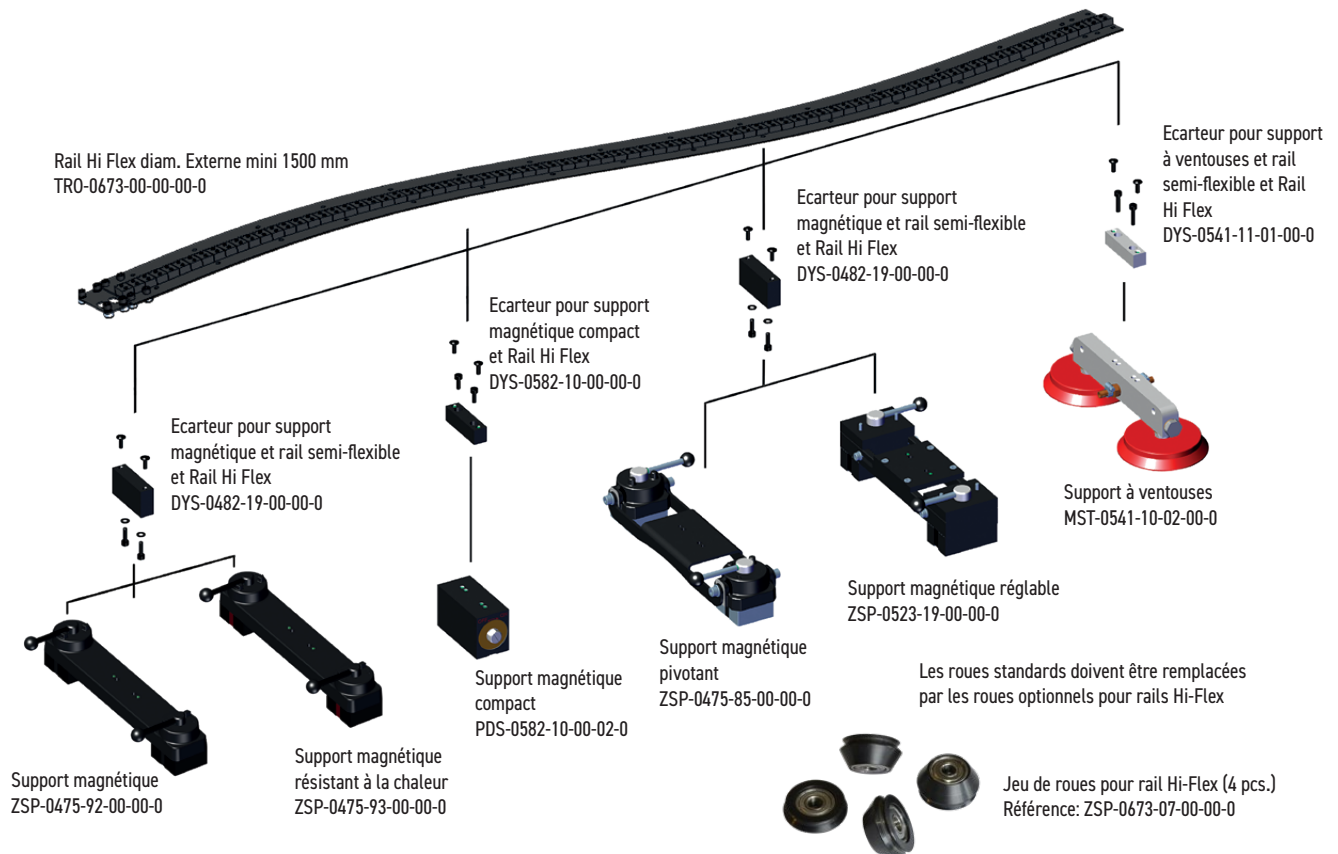

## Anneaux

Disponibles sur demande, les anneaux sur mesure pour tubes de  $\varnothing$  extérieur à partir de 200 mm (8") à 3000 mm (10 ft)  
Les anneaux peuvent être équipés de supports variés dépendant des besoins du client



Support à boulons  
WSP-0654-11-00-00-0

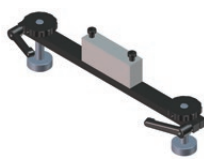

Support magnétique  
WSP-0654-13-00-00-0

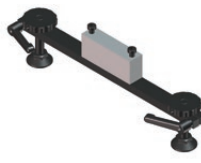

Support avec pieds plastiques  
WSP-0654-12-00-00-0

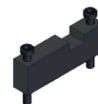

Support pour anneaux pour étendre la gamme de diamètres de 50 mm vers le bas  
DYS-0523-14-14-00-0

Rail rigide longueur 2 m (6.5 ft)  
PRW-0482-47-00-00-0



Ecarteur pour support magnétique et rail rigide  
DYS-0482-21-00-00-0

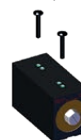

Support magnétique compact  
PDS-0582-10-00-02-0

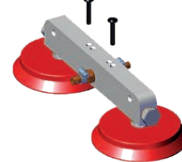

Support à ventouses  
MST-0541-10-02-00-0



Support magnétique  
ZSP-0475-92-00-00-0



Unité magnétique poids plume  
MST-0677-00-00-00-0



Support magnétique résistant à la chaleur  
ZSP-0475-93-00-00-0



Support magnétique pivotant  
ZSP-0475-85-00-00-0

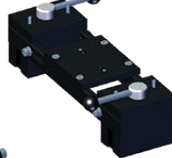

Support magnétique réglable  
ZSP-0523-19-00-00-0

Rail semi-flexible longueur 2 m (6.5 ft)  
Rayon de courbure de 5 m (16 ft) minimum  
PRW-0482-15-05-00-0



Ecarteur pour support magnétique et rail semi-flexible et Rail Hi Flex  
DYS-0482-19-00-00-0



Ecarteur pour support magnétique compact et Rail Hi Flex  
DYS-0582-10-00-00-0



Ecarteur pour support magnétique et rail semi-flexible et Rail Hi Flex  
DYS-0482-19-00-00-0

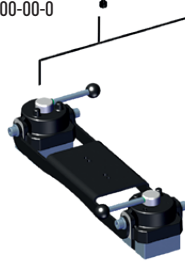

Support magnétique pivotant  
ZSP-0475-85-00-00-0

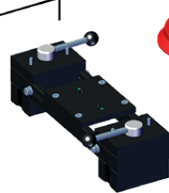

Support magnétique réglable  
ZSP-0523-19-00-00-0



Support à ventouses  
MST-0541-10-02-00-0

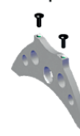

Ecarteur aluminium pour rail semi-flexible  
WSP-0541-11-02-00-0



Support magnétique  
ZSP-0475-92-00-00-0



Support magnétique résistant à la chaleur  
ZSP-0475-93-00-00-0



Support magnétique compact  
PDS-0582-10-00-02-0



Support rail  
WSP-0523-12-01-00-1



Plus d'information disponible sur la configuration du système à ventouses sur le site [www.promotech.eu](http://www.promotech.eu)

## SPÉCIFICATIONS RAIL TUG

Voltage		1~ 115-230 V, 50-60 Hz
Puissance		66 W
Position soudage (suivant EN ISO 6947 et AWS/ASME)		PA / 1F / 1G PB / 2F PC / 2G PD / 4F PE / 4G  PG / 3F (contactez votre distributeur)
Fixation sur tubes et pièces rondes	Anneaux pour diamètre externe	de 200 mm (8") à 3 m (10ft)
	Rails Hi-Flex Rail semi-flexible	Rayon de courbure minimum de 750 mm (30") Rayon de courbure de 5 m (16 ft) minimum
Type de torche		MIG/MAG, SAW, Plasma, Oxycoupage
Diamètre torche	MIG/MAG	16-22 mm (0.63-0.87")
	SAW, Plasma	28-35 mm (1.10-1.38")
	Oxycoupage	jusqu'à 35 mm (1.38") en option
Force de traction horizontale		300 N
Force de traction verticale		200 N
Vitesse horizontale		10-200 cm/min (4-80 in/min)
Vitesse verticale		10-200 cm/min (4-80 in/min)
Poids		10 kg (22 lbs)
Référence (115-230 V, 50-60 Hz, fiche EU)		WOZ-0570-10-20-00-0

### ■ Equipement inclus:

- Chariot Rail Tug
- Carton
- Bras avec crémaillère 540 mm (21")
- Support avec crémaillère 300 mm (12") avec course 180 mm (7")
- Noix de crémaillère
- Noix de serrage avec manettes
- Support torche court avec pince
- Support faisceau
- Clé hexagonale 6 mm
- Cordon de commande de l'arc 6.5 m (21 ft)
- Câble d'alimentation 3 m (10 ft)
- Manuel de l'opérateur



Plus d'informations sur [www.promotech.eu](http://www.promotech.eu)



Toute information est susceptible de changer sans préavis. 21.08



PROMOTECH Sp. z o.o.  
ul. Elewatorska 23/1, 15-620 BIAŁYSTOK, POLAND  
tel. (+48 85) 678 34 05, fax (+48 85) 662 78 77  
marketing@promotech.eu www.promotech.eu

Votre revendeur local:

